

## ВАЖНИ ПРАВИЛА ЗА БЕЗОПАСНОСТ

Необходимо е внимателно да прочетете,  
разберете и следвате всички инструкции  
преди сглобяването и използването  
на този продукт.

## Луксозен повърхностен сепаратор за монтиране на стена

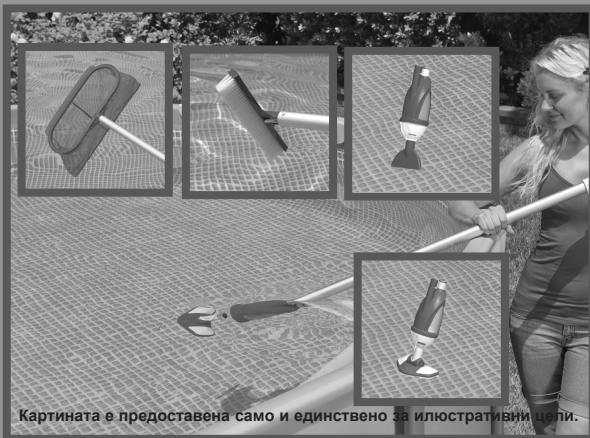

Картината е предоставена само и единствено за илюстративни цели.

Не забравяйте да опитате и останалите чудесни продукти на Intex: басейни, аксесоари за басейни, надуваеми басейни и домашни играчки, надуваеми легла и лодки, които се предлагат от добрите търговци на дребно, или пък посетете нашата уеб страница, упомената по-долу.

Поради нашата политика на непрекъснато продуктово усъвършенстване, Intex си запазва правото да променя спецификациите и външния вид, което може да е причината за актуализации на наръчника за експлоатация без предизвестие.

# INTEX®

©2022 Intex Marketing Ltd. - Intex Development Co. Ltd. - Intex Recreation Corp. All rights reserved/Tous droits réservés/Todos los derechos reservados/Alle Rechte vorbehalten. Printed in China/Imprimé en Chine/Impreso en China/Gedruckt in China.

®™ Trademarks used in some countries of the world under license from®™ Marques utilisées dans certains pays sous licence de/Marcas registradas utilizadas en algunos países del mundo bajo licencia de/Warenzeichen verwendet in einigen Ländern der Welt in Lizenz von/Intex Marketing Ltd. to/à/à/an Intex Development Co. Ltd., Hong Kong & Intex Recreation Corp., P.O. Box 1440, Long Beach, CA 90801 • Distributed in the European Union by/Distribué dans l'Union Européenne par/Distribuido en la unión Europea por/Vertrieb in der Europäischen Union durch/Intex Trading B.V., Eftenseweg 46, 4706 PB Roosendaal - The Netherlands • Distributed in the UK by Unitex Service (UK) Limited, 21 Holborn Viaduct, London EC1A 2DY, UK.  
www.intexcorp.com

НАРЪЧНИК НА СОБСТВЕНИКА

## СЪДЪРЖАНИЕ

|   |     |
|---|-----|
| Предупреждения.....   | 3   |
| Препратка към частите.....  | 4   |
| Инструкции за подготовка на<br>вакуумна подочистачка за басейн.....                               | 5-8 |
| Работни инструкции за вакуумна<br>подочистачка за басейн.....                                     | 9   |
| Инструкции за работа, сглобяване<br>и дългосрочно съхранение на ръчна<br>мрежа за почистване..... | 10  |

**Запазете тези инструкции**

Страница 2

## Важни правила за безопасност

Необходимо е внимателно да прочетете, разберете и следвате всички инструкции преди сглобяването и използването на този продукт.



### ПРЕДУПРЕЖДЕНИЕ

- Не позволявайте на децата да използват този продукт. Той може да бъде използван само и единствено от възрастни;
- Не използвайте филтърната помпа, докато има хора в басейна или той се използва;
- Силна всмукателна способност. Не отстранявайте и не блокирайте отвора на плаващото покритие, докато филтърната помпа функционира!
- Пазете ръцете и косата си от повърхностния сепаратор и отвора на плаващото покритие, докато филтърната помпа функционира!
- Изключете филтърната помпа или извадете нейния щепсел от розетката, преди да регулирате, почистите, обслужите или отстраните повърхностния сепаратор, коша или плаващото покритие;
- Свалете всички предмети за поддръжка, докато използвате басейна.

**НЕСПАЗВАНЕТО НА ТЕЗИ ПРЕДУПРЕЖДЕНИЯ МОЖЕ ДА ДОВЕДЕ ДО ИМУЩЕСТВЕНИ ПОВРЕДИ, ЕЛЕКТРИЧЕСКИ УДАР, ОПЛИТАНЕ, ТЕЖКИ ТЕЛЕСНИ НАРАНЯВАНИЯ ИЛИ СМЪРТ.**

Тези продуктови предупреждения, инструкции и правила за безопасност, които са предоставени заедно с продукта, представляват някои често срещани рискове, свързани с предметите за водни забавления и не покриват всички видове рискове и опасности. Винаги се допитвайте до здравия си разум и добрата си преценка при забавленията във водата.

**Изискване с оглед на разхода на филтърната помпа:**  
1000 - 4000 галона/час (3785 - 15140 литри/час)

## Запазете тези инструкции

Страница 3

## ПРЕПРАТКА КЪМ ЧАСТИТЕ

Преди да сглобите продукта е необходимо да отделите няколко минути, за да проверите съдържанието и да се запознаете с всички части.

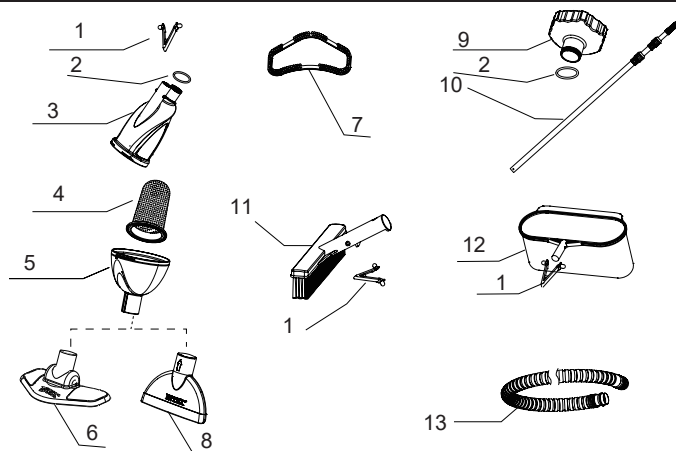

| COMMON | ОПИСАНИЕ   | БР. | РЕЗЕРВНА ЧАСТ NO. |
|--------|--|-----|-------------------|
| 1      | ПРУЖИНА (ПРЕДВАРИТЕЛНО МОНТИРАНА В 3, 11 И 12)               | 3   | 10794             |
| 2      | УПЛЪТНЕНИЕ НА МАРКУЧ (ПРЕДВАРИТЕЛНО МОНТИРАНО В 3 И 9)       | 2   | 10134             |
| 3      | КОРПУС НА ПОДОЧИСТАЧКА (ВКЛ. ПРУЖИНА И УПЛЪТНЕНИЕ НА МАРКУЧ) | 1   | 11431A            |
| 4      | ТОРБИЧКА ЗА ОТПАДЪЦИ   | 1   | 10788A            |
| 5      | КАПАК НА КОРПУС НА ПОДОЧИСТАЧКА                              | 1   | 11443             |
| 6      | ГЛАВА НА ПОДОЧИСТАЧКА (ВКЛ. ЧЕТКА)                           | 1   | 11445A            |
| 7      | ЧЕТКА  | 1   | 11446A            |
| 8      | ПЛОСЪК НАКРАЙНИК НА ПОДОЧИСТАЧКА                             | 1   | 11444A            |
| 9      | АДАПТОР (ВКЛ. УПЛЪТНЕНИЕ НА МАРКУЧ)                          | 1   | 11447A            |
| 10     | ТЕЛЕСКОПИЧНА АЛУМИНИЕВА ДРЪЖКА                               | 1   | 10798A            |
| 11     | ГЛАВА НА ЧЕТКА (ВКЛ. ПРУЖИНА)                                | 1   | 11073A            |
| 12     | МРЕЖА НА ПОДОЧИСТАЧКА (ВКЛ. ПРУЖИНА)                         | 1   | 10796A            |
| 13     | ВАКУУМЕН МАРКУЧ  | 1   | 10797             |

**Забележка:** Картичките са дадени само и единствено за информация. Действителният продукт може да се различава от тях. Не е според мащаба на действителност.

# Запазете тези инструкции

Страница 4

## ИНСТРУКЦИИ ЗА МОНТАЖ

- 1** Сложете торбичката за отпадъци (4) в тялото на вакуумната подочистачка (3).

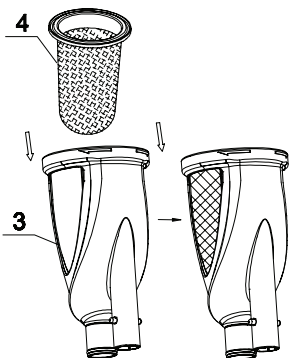

- 2** Поставете капака на корпуса на прахосмукачката (5) върху корпуса на прахосмукачката (3). Завъртете капака (5) по часовниковата стрелка, за да го фиксирате добре към корпуса на прахосмукачката (3).

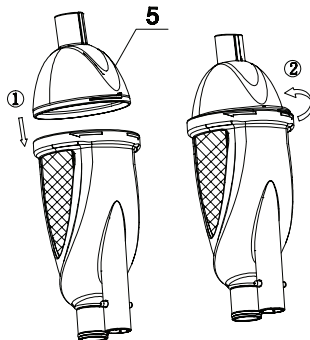

- 3** Сложете съответния предмет за почистване според предназначението му:

- a. Плоският накрайник се използва (8) за чистене на тежки, но малки по размер боклуци като пясък, камъчета. Подходящ е и за почистване на ъгли.
- b. Главата на подочистачката (6) с вградени четчици се използва за чистене на водорасли, кал и друга дребна мръсотия.

**Бележка:** Уверете се, че изпъкналата линия на края на приставката на капака на корпуса на подочистачката (5) съвпада с резката върху плоския накрайник на подочистачката или главата на четката на подочистачката.

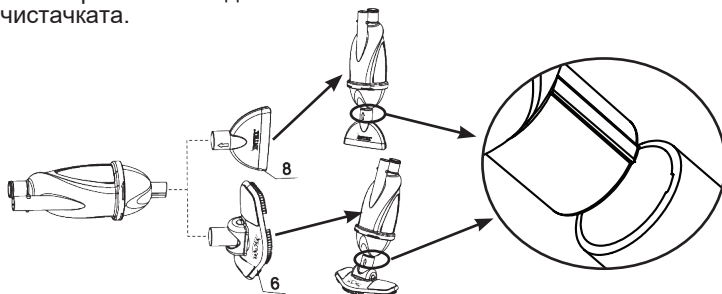

## Запазете тези инструкции

Страница 5

**ИНСТРУКЦИИ ЗА МОНТАЖ (продължение)****4**

Сложете маркуча (13) на тялото на подочистачката (3). Маркучът трябва да покрива уплътнението (2), което е поставено на тялото на подочистачката.

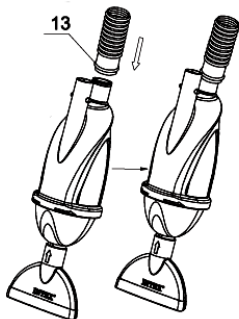
**5**

Притиснете пружиниращите планки (1) и закрепете телескопичния алуминиев прът (10) върху корпуса на прахосмукачката (3). Уверете се, че прътът е сигурно закрепен като проверите дали пружината „изскача“ в предварително пробитите отвори. Регулирайте дължината на пръта, като отключвате, удължавате и заключвате всяка секция според необходимостта.

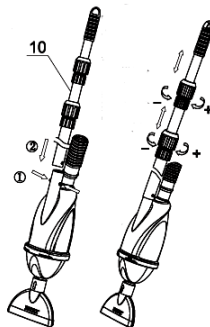
**6**

Връзка на смукателен маркуч      Връзка на изпускателен маркуч  
Вътрешност на стената на басейна

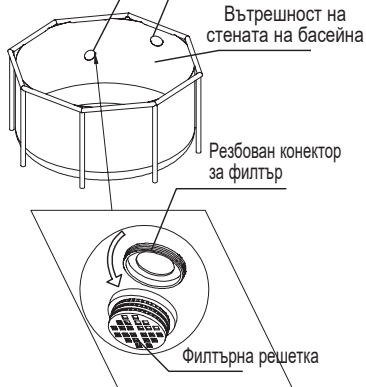
**7**

Завийте адаптора (9) към резбования конектор за филтър от вътрешната страна на басейна.

Връзка на смукателен маркуч      Връзка на изпускателен маркуч  
Вътрешност на стената на басейна

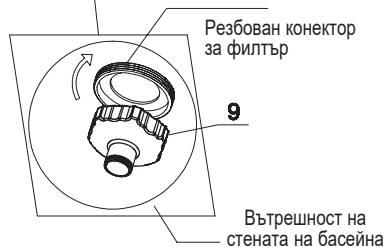
**Запазете тези инструкции**

Страница 6

## ИНСТРУКЦИИ ЗА МОНТАЖ (ПРОДЪЛЖЕНИЕ)

- 8** Поставете целия сглобен продукт във водата.

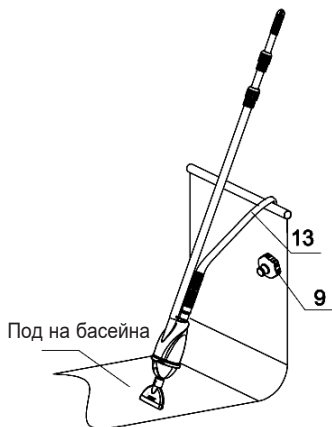

- 9** Напълнете вакуумния маркуч (13) с вода, като го потопите бавно във водата, за да изкарате всичкия въздух, хванат в маркуча. **СЪВЕТИ:** Като започвате от края, най-близък до корпуса на подочистачката, бавно потопете вакуумния маркуч вертикално, раздел по раздел.

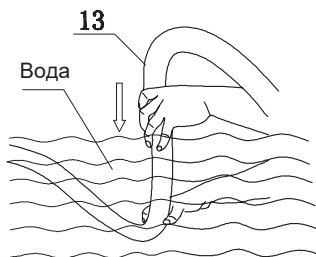

- 10** Когато вакуумният маркуч (13) се напълни с вода, от другия край на маркуча ще потече вода.

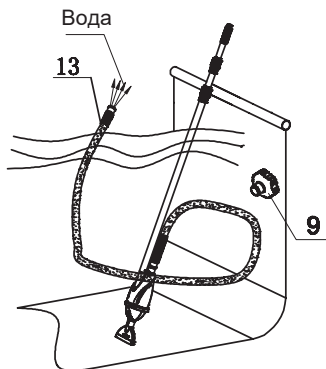

- 11** Бързо прикрепете другия край на вакуумния маркуч (13), пълнен с вода, към адаптора (9).

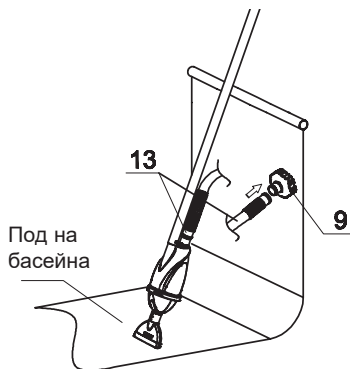

# Запазете тези инструкции

Страница 7

## ИНСТРУКЦИИ ЗА МОНТАЖ (продължение)

### 12

Включете помпата. За да елиминирате въздуха уловен в маркуча или в помпената система, завъртете въздушно-изпускателния вентил (ако има такъв) на 1-2 оборота, за да позволите изпускането на въздуха. Вижте ръководството за собственика на помпата за повече подробности. **ВНИМАНИЕ:** Никога не пускайте помпата да работи на сухо – има опасност от прегряване. Дръжте корпуса на прахосмукачката под водата през цялото време на употреба или въздухът ще влезе в маркуча, причинявайки работа на сухо на помпата или повреда на помпата.

## ВАЖНО

- Изкарайте навън въздуха от помпата и маркучите (с изпускателния вентил).
- Дръжте тялото на подочистачката под вода.
- Демонтирайте възела на корпуса на прахосмукачката, маркуча и адаптера и заменете филтърната цедка, като пуснете само филтърната помпа и когато басейнът не се използва.
- Почиствайте торбичката за отпадъци.

Вакуумната подочистачка е готова за употреба.

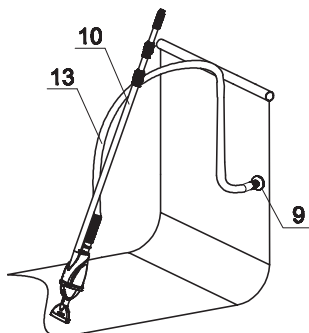

### 13

Ако торбичката за отпадъци (4) е пълна и изпитва ниско засмукване по време на вакуумното действие, изключете помпата и изкарайте корпуса на прахосмукачката от водата. Изпразнете торбичката за отпадъци като изпълните в обратна посока стъпки от 1 до 3. Уверете се, че торбичката за отпадъци и корпусът на прахосмукачката са чисти, преди да поставите компонентите обратно. Повторете стъпки от 1 до 3, за да поставите всички компоненти обратно.

**Бележка:** Ако засмукването е слабо, а торбичката за отпадъци е чиста, проверете дали помпата работи, дали няма запушване и/или въздух по линията за циркулиране на вода.

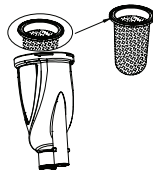

## Запазете тези инструкции

Страница 8



## РАБОТНИ ИНСТРУКЦИИ ЗА ВАКУУМНА ПОДОЧИСТАЧКА ЗА БАСЕЙН

1. Филтриращата помпа е херметична система. За да елиминирате въздуха, хванат в маркуча или в помпата, завъртете клапана за изпускане на въздух (ако има такъв) 1-2 оборота обратно на часовниковата стрелка, за да го отворите. Вижте ръководството за собственика на помпата за повече подробности.
2. Когато от клапана за изпускане на въздух потече вода, завийте клапана обратно в капака на корпуса на филтъра. Не го затягайте прекалено силно.
3. Свържете филтриращата помпа към изхода и включете помпата.
4. С леки, внимателни движения минете по цялата повърхност на дъното на басейна, докато бъде почистен от отпадъци.

### Важно

Ако има слабо засмукване, проверете дали всичият въздух е изведен от маркуча. Ако все още е налице проблем със слабо засмукване, моля, вижте в Ръководството за отстраняване на проблеми на вашата филтрираща помпа темата „Филтриращата помпа не изпомпва вода или потокът е много бавен“. Също така проверете дали торбичката за отпадъци и касетата на филтриращата помпа са чисти.

5. Уверете се, че филтриращата помпа е изключена, и откачете захранващия кабел от контакта. Извадете подочистачката от басейна.
6. Като следвате инструкциите за подготовка в обратен ред, разглобете вакуумната подочистачка. Почистете торбичката за отпадъци, ако е необходимо.
7. Съхранете подочистачката на място, където няма да представлява риск за безопасността.

## Запазете тези инструкции

Страница 9

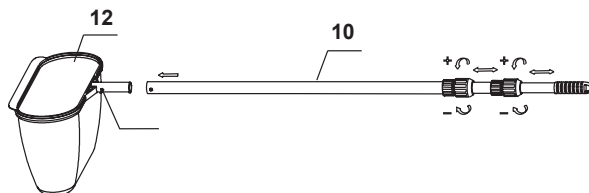
**ИНСТРУКЦИИ ЗА СГЛОБЯВАНЕ И РАБОТА С РЪЧНА МРЕЖА ЗА ПОЧИСТВАНЕ**

1. Ръчната мрежа за почистване използва същата дръжка като вакуумната подочистачка.
2. Мрежата за почистване (12) има пластмасова пружина, която се свързва към края на дръжката. Подравнете пластмасовата пружина в мрежата с отворите на дръжката. Внимателно притиснете върховете на пластмасовата пружина така, че дръжката да се плъзне върху мрежата и пружината да влезе в отворите.
3. Внимателно минете повърхността на дъното на басейна с мрежата за почистване, за да премахнете листата и др.

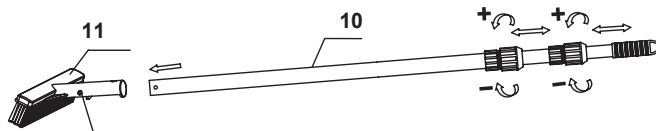
**ИНСТРУКЦИИ ЗА РАБОТА И СГЛОБЯВАНЕ НА РЪЧНА ЧЕТКА**

1. Ръчната четка използва същата дръжка като вакуумната подочистачка.
2. Главата на четката (11) има пластмасова пружина, която се свързва към края на дръжката. Подравнете пластмасовата пружина в главата на четката с отворите на дръжката. Внимателно притиснете върховете на пластмасовата пружина така, че дръжката да се плъзне върху мрежата и пружината да влезе в отворите.
3. Внимателно минете страничните стени и дъното на басейна, докато бъдат почистени.

**ПРОДЪЛЖИТЕЛНО СЪХРАНЕНИЕ**

1. Необходимо е да се уверите, че филтърната помпа е изключена, след което да извадите кабела за електрозахранване от розетката.
2. Като следвате инструкциите за монтаж в обратна последователност, разглобете плаващия повърхностен сепаратор.
3. Почистете и подсушете добре всички аксесоари и части.
4. Можете да използвате оригиналната опаковка за съхранение на продукта. Съхранявайте го на сухо и хладно място.

# Запазете тези инструкции

Страница 10