

„INTEX®“ РЪКОВОДСТВО ЗА ПОТРЕБИТЕЛЯ

203

Електрическа въздушна помпа за бързо напълване**Модел AP640; 220 - 240 V ~ 50 Hz; 100 W**

ПРОЧЕТЕТЕ И СЛЕДВАЙТЕ ВСИЧКИ ИНСТРУКЦИИ, ПРЕДИ ДА ЗАПОЧНЕТЕ ИЗПОЛЗВАНЕТО НА ТОЗИ ПРОДУКТ

⚠ ПРЕДУПРЕЖДЕНИЕ

- Да се използва само от възрастни.
- Не потапяйте помпата във вода и не я излагайте на въздействие на дъжд или вода.
- Не насочвайте въздушния поток към лицето или тялото.
- Не оставяйте помпата да работи по-дълго от 10 минути. Изключете я и я оставете да изстине за най-малко от 10 минути.
- Изключвайте помпата, когато не я използвате.
- Не закривайте вентилационните отвори или отворените източници.
- Не слагайте нищо в конекторите за напълване с въздух или за изпускане на въздуха.
- Захранващият кабел за променлив ток не може да бъде сменен. Ако кабелът се повреди, уредът трябва да бъде бракуван.
- За да се намали риска от токов удар, не излагайте помпата на дъжд. Съхранявайте я на закрито.
- Този уред не е предвиден за използване от лица (вкл. деца) с намалени физически, сетивни или психически възможности, или от такива с липса на опит и знания, освен ако не са получили указания и не се намират под наблюдението на лице, носещо отговорност за тяхната безопасност.
- Децата трябва да бъдат под наблюдение, за да е сигурно, че няма да си играят с уреда.

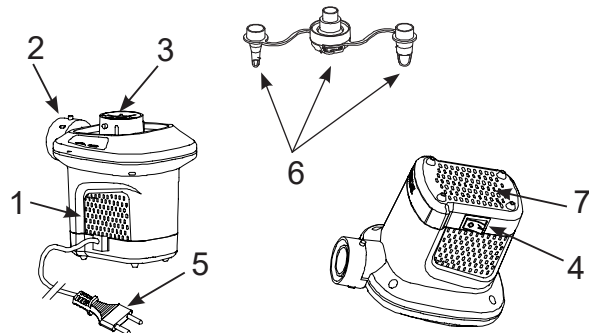
СПАЗВАЙТЕ ТЕЗИ ПРАВИЛА И ВСИЧКИ ИНСТРУКЦИИ, ЗА ДА ПРЕДОТВРАТИТЕ ПОВРЕДИ, ТОКОВ УДАР, ИЗГАРЯНИЯ ИЛИ ДРУГИ ТРАВМИ.**НАИМЕНОВАНИЕ НА ЧАСТИТЕ****ОПИСАНИЕ НА ЧАСТИТЕ:**

1. Помпа
2. Конектор за изпускане на въздуха
3. Конектор за напълване с въздух
4. Прекъсвач
5. Променивотоков захранващ кабел
6. Дюзи
7. Вентилационни отвори/процеци

ЗАБЕЛЕЖКА: Рисунките служат само за илюстрация и може да не съвпадат с актуалния продукт. Не е спазен мащабът.**ИНСТРУКЦИИ****ОБЩИ**

- Прибирайте помпата и дюзите в опаковката, когато не я използвате.
- Няма специфични изисквания за поддръжка на въздушната помпа.

ЗАПАЗЕТЕ ТЕЗИ ИНСТРУКЦИИ

Страница 1

ВНИМАНИЕ

За да се избегне риск поради неумишлено нулиране на термалната защита, този уред не бива да се захранва през външно превключващо устройство като таймер, нито да се свързва към верига, която редовно се включва и изключва от електрическата мрежа.

ИНСТРУКЦИИ**НАПЪЛВАНЕ С ВЪЗДУХ**

1. Поставете дюзата на конектора за напълване с въздух и закрепете помпата към вентила за напълване с въздух на предмета, който трябва да се напumpa. Вж. фиг. (1).

ЗАБЕЛЕЖКА: При напompване на големи предмети като надуваеми лодки или големи въздушни дюшеци, помпата се поставя директно в клапана за напълване с въздух за по-бързо напompване. При напompване на малки въздушни дюшеци трябва да се използват съответните дюзи за малки клапани за напълване с въздух.

2. Поставете променивотоковия кабел в електрически контакт за променлив ток. Вж. фиг. (2).
3. ВКЛЮЧВАНЕ: Натиснете „I“; ИЗКЛЮЧВАНЕ: Натиснете „0“. Вж. фиг. (3).

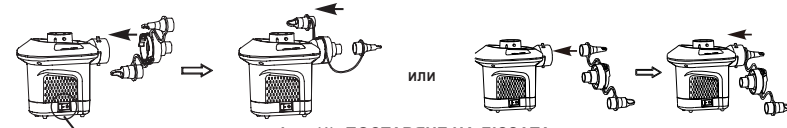

Фиг. (1): ПОСТАВЯНЕ НА ДЮЗАТА



Фиг. (3): ПРЕКЪСВАЧ

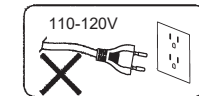
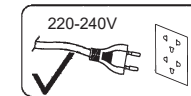

Фиг. (2)

Изпускане на въздуха

1. Поставете дюзата на конектора за изпускане на въздух и закрепете помпата към клапана за напълване с въздух на предмета, от който трябва да се изпусне въздуха. Вж. фиг. (4).

ЗАБЕЛЕЖКА: При напompване на големи предмети като надуваеми лодки или големи въздушни дюшеци, помпата се поставя директно в клапана за напълване с въздух за по-бързо изпускане на въздуха. При малки въздушни дюшеци трябва да се използват съответните дюзи за малки клапани за напълване с въздух.

2. Поставете променивотоковия кабел в електрически контакт за променлив ток. Вж. фиг. (2).
3. ВКЛЮЧВАНЕ: Натиснете „I“; ИЗКЛЮЧВАНЕ: Натиснете „0“. Вж. фиг. (3).

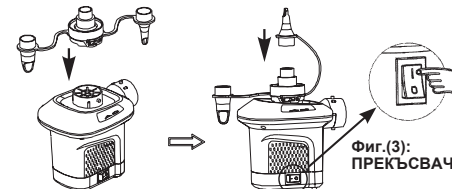

Фиг. (4): ПОСТАВЯНЕ НА ДЮЗАТА

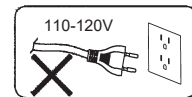
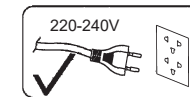
Фиг. (3):
ПРЕКЪСВАЧ

Фиг. (2)

©2018 Intex Marketing Ltd. - Intex Development Co. Ltd. - Intex Recreation Corp. All rights reserved/Tous droits réservés/Todos los derechos reservados/Alle Rechte vorbehalten. Printed in China/Imprimé en Chine/Impresso en China/Gedruckt in China.
 ®™ Trademarks used in some countries of the world under license from®™ Marques utilisées dans certains pays sous licence de/Marcas registradas utilizadas en algunos países del mundo bajo licencia de/Warenzeichen verwendet in einigen Ländern der Welt in Lizenz von/Intex Marketing Ltd. to/Intex Development Co. Ltd., G.P.O. Box 28829, Hong Kong & Intex Recreation Corp., P.O. Box 1440, Long Beach, CA 90801 • Distributed in the European Union by/Distribué dans l'Union Européenne par/Distribuido en la unión Europea por/Vertrieb in der Europäischen Union durch/Intex Trading B.V., Venneveld 9, 4705 RR Roosendaal - The Netherlands
www.intexcorp.com

**ЗАПАЗЕТЕ ТЕЗИ ИНСТРУКЦИИ**

Страница 2